

**curioni**



+55 11 9 9491 4644 (Whatsapp Brasil)  
+351 916 676 996 (Whatsapp Portugal)  
eu@tiagocurioni.com.br  
www.curioni.com.br  
@tiagocurioni

Curioni é a marca pessoal de produtos do arquiteto e designer Tiago Curioni, e que são produzidos entre Brasil e Portugal, com distribuição global.

Em um cruzamento de referências brasileiras e europeias, os produtos Curioni se beneficiam de conceitos como minimalismo, racionalidade construtiva e atemporalidade, sob uma ótica de que "o simples, não aceita erros".

Com apoio de uma rede completa e eficiente de fabricantes e agentes logísticos, os produtos Curioni são cuidadosamente produzidos, inspecionados e enviados para diferentes partes do mundo; além de contar com todo suporte para arquitetos e designers em grandes projetos corporativos e *contract*.

*Curioni is it Tiago Curioni's personal brand of products, produced in both Brazil and Portugal, with global distribution.*

*At the intersection of Brazilian and European influences, Curioni products embody concepts such as minimalism, constructive rationality, and timelessness, guided by the belief that "simplicity does not tolerate mistakes."*

*Supported by a comprehensive and efficient network of manufacturers and logistics agents, Curioni products are meticulously produced, inspected, and shipped to various parts of the world. Additionally, the brand offers full support to architects and designers working on large corporate and contract projects.*



**O MÍNIMO  
NECESSÁRIO  
ESSENCIAL**

• •





# Índice

## ***Cadeiras | Chairs***

Velvet (com ou sem braço)

Fly

Pipa

Gaia

La Madre

Fuji

Soft

Piaf

Loft

Riva

Farfalla

Fúrcula

Tenda

## ***Banquetas | Counter Stools***

Velvet

Pipa

Loft

Riva

Farfalla

Mute

## ***Bancos e Banquinhos | Stools***

Fuji

Mute

Farfalla baixo

Philips

Circus

## ***Poltronas e puffs | Armchairs and ottomans***

Velvet

Fartura

Pierre

Pipa

Toro

Moka

Orbital

Soft

Musa

Tundra

Loft

Farfalla

## ***Mesas de Centro | Coffee tables***

Leque

Planalto

Hot Roll

Soft

Bentô

Hard

## ***Mesas de apoio | Side tables***

Compasso

Agá

Pelicano

## ***Mesas de Jantar | Dining tables***

Picolé

Soft

Joy

Mute

## ***Bancos | Benches***

Mute

Soft

Nanquim

## ***Sofás | Sofas***

Sense

Soft

## ***Carrinhos de chá | Trolleys***

Velvet

Limo



## ***Aparadores / Sideboards***

Elefante

Mute

## ***Bares / Cabinets***

Mute

## ***Cabideiros / Hangers***

Dorsal de Piso

Dorsal de parede

Cabideiro de Piso e teto Circus

## ***Acessórios / Accesories***

Bandeja Solaris

Vasinho de parede Yugen

Relógio de parede Nano

Espelho !

Espelho Espia

## ***Luminárias / Lighting products***

Coluna Satélite

Abajur Balancinha

Abajur Bubble

Abajur Carrossel

Pendente Citrine

## ***Tapetes / Rugs and carpets***

Fili

Karesansui 1

Slide

Tranças

Smoke

Karesansui 2

## ***Área externa / Outdoor***

Poltrona Noemia

Balço Oca

Jumbo

Tróia

Atlântico

Saara



## **Como utilizar este catálogo:**

### **How to use this catalog:**

01. Todos os produtos podem ser adquiridos diretamente com o estúdio Tiago Curioni.

*01. All products can be purchased directly from Tiago Curioni studio.*

02. Os valores devem ser consultados no momento da especificação, pois podem ter sofrido alguma variação, sem aviso prévio.

*02. Values must be consulted at the time of specification, as they may have undergone some variation without prior notice.*

02. Projetos corporativos, clientes institucionais e arquitetos possuem condições especiais.

*02. Contract projects, institutional clients and specifiers have special conditions.*

03. Todos os produtos podem ser personalizados por pintura, tecido e madeira. Solicite por produto.

*03. All products can be customized by painting, fabric and wood. Ask option by product.*

04. Prazos variam para cada produto. Solicite por produto.

*04. Leadtime vary for each product. Ask by product.*

05. Blocos 3D disponíveis. Acesse a Warehouse ou solicite por produto.

*05. 3D blocks available. Ask by product.*

*<https://3dwarehouse.sketchup.com/by/TiagoCurioni>*





Chairs

**Cadeiras**

# Cadeira Velvet

Ano 2016

aço + tecido | Couro

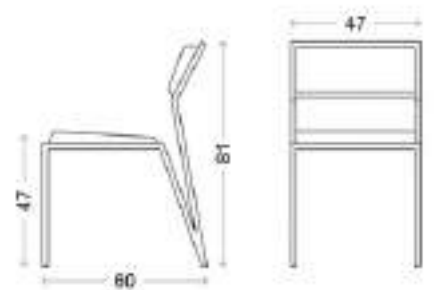

Linhas simples e puras, livres de adorno para que a qualidade da peça seja o maior destaque. Baseada sobre o conceito do minimalismo, a cadeira Velvet já foi vendida em diversos países e indicada por duas vezes ao German Design Award.













# Cadeira Fly

Ano 2022

Aço + Couro



Com inspiração na anatomia humana, a cadeira Fly de Tiago Curioni possui um esqueleto metálico, e almofadas que remetem à musculatura do corpo humano.

Totalmente revestida em couro, a cadeira é formada por 3 partes independentes que são produzidas separadamente e depois unidas, em uma cadeira apenas de 3 pernas.









# Cadeira Pipa

Ano 2020

Tauari + tecido | Couro

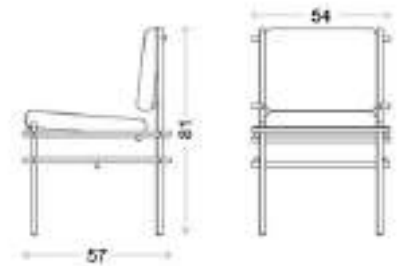

Uma cadeira extremamente leve e de desenho que evoca a simplicidade original e encaixes de madeira tradicionais. Pipa é a cadeira que dá luz a uma coleção completa que explora materiais naturais, de grande durabilidade e surpreende por cada detalhe.









# Cadeira Gaia

Ano 2020

Aço + tecido | Couro

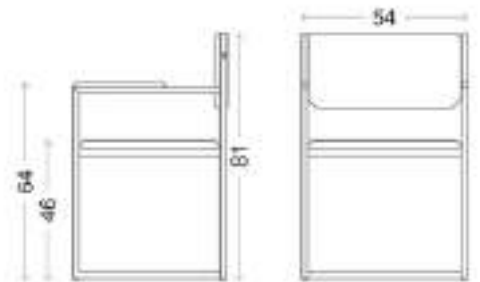

Em homenagem aos 100 anos de Bauhaus, a cadeira Gaia reflete a pureza e força da conhecida escola alemã.

A peça, de linhas puras e em cores primárias, tem encosto pivotante, que se adapta à coluna do usuário. Com grande possibilidade de personalização, tem estrutura em aço pintado e tecido com tramas bem marcadas, trazendo conforto ao sentar.

É ideal para mesas de jantar ou salas de reunião.







# Cadeira La Madre

Ano 2022  
Aço + Couro

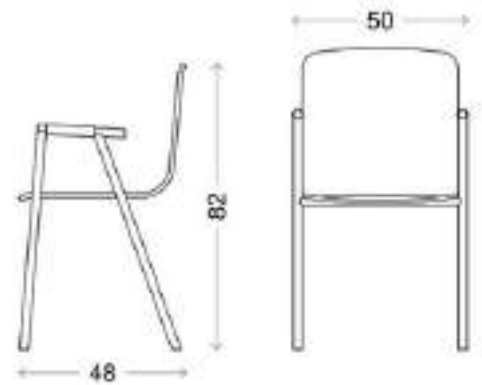

Uma cadeira com estrutura robusta e uma concha anatômica, La Madre entrega uma ergonomia correta em longos períodos de uso. Pensada para ter combinação de cor da estrutura e tecido, esta cadeira assume uma grande capacidade de personalização









# Cadeira Fuji

Ano 2019

Madeira

Inspirada no perfil do Monte Fuji, esta cadeira executada inteiramente em madeira, possui acabamentos diversos, graças a capacidade de tonalização da madeira. Além disso, o assento pode acompanhar uma almofada em couro, como alternativa ao assento em madeira.









# Cadeira Soft

Ano 2020

Madeira + Tecido



A "maciez" por trás da madeira, assim nasceu a coleção SOFT, que tem sua marca registrada nas pernas de dimensões generosas e que apoiam estruturas delgadas.

Quase como uma provocação, a coleção SOFT explora materiais de alta qualidade com montagem e soluções de marcenaria tradicional. "É uma ode à verdade dos novos tempos que vivemos, em que o consumidor quer produtos que durem por muitos anos, de excelência e que possam ser explorados nos mínimos detalhes", explica o designer Tiago Curioni.







# Cadeira Empilhável Piaf

Ano 2021

Tauari + Couro ou Palhinha

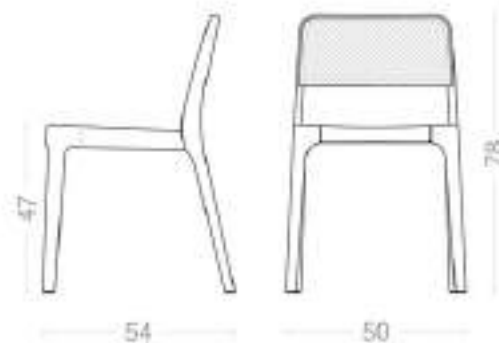

Em homenagem a Edit Piaf, a famosa cantora francesa carinhosamente de "pequeno pardal", por sua pequena estatura mas com timbre de voz potente, Piaf é uma cadeira de proporções exatas e rigorosamente criada para ser leve, resistente e empilhável.

Para isso, todo excesso de material foi cuidadosamente eliminado, ficando apenas o necessário para uma ergonomia perfeita para longos períodos, sem que conforto fosse comprometido.

Empilhável até 10 unidades, esta é uma cadeira técnica para espaços residenciais ou corporativos. Sua estrutura em madeira maciça garante rigidez e durabilidade, e o assento e encosto em palhinha trazem leveza e equilíbrio para esta peça.

Sob um olhar rigoroso de engenharia aliada ao design industrial, Piaf entrega linearidade entre estética e função, em um produto atemporal para qualquer situação e ambiente.

Disponível em 3 tons de madeira, sendo o claro natural, tom nogueira e tom ebanizado, além de palha, couro ou tecidos diversos.



# Cadeira Loft

Ano 2021

Aço + Couro



Inspirada nos Lofts de Nova York eternizados pelo cinema, esta coleção bebe desta essência industrial ao fazer largo uso do aço.

Com uma gama de cores variada, disponibiliza a tapeçaria em couro e outros tecidos, garantindo uma grande capacidade de personalização, e chega completa ao mercado, com cadeira, poltrona e banqueta.



# Cadeira Riva

Ano 2023  
Aço + Tecido



A cadeira Riva surgiu de um exercício de alta racionalidade construtiva de Tiago Curioni, designer que assina a peça. A proposta era construir 2 cadeiras com apenas 1 tubo de aço, empilhável, e com forte identidade visual.

Após diversos estudos, somando-se as dimensões de cada parte que compõe a cadeira, a decisão de retirar 1 das pernas tornou o produto viável, satisfazendo a equação proposta inicialmente pelo designer. Já em termos visuais, as formas geométricas puras, como a circunferência do assento, a forma oblonga do encosto e as linhas retas e assertivas da estrutura, respondem rigorosamente ao propósito deste projeto.

Riva foi pensada para ser uma cadeira técnica. Sua ergonomia bem acertada, graças aos suaves ângulos entre assento e encosto, e eficiência do ponto de vista de construção e solução de empilhamento, chegam na versão cadeira e banquetas, ideais para projetos que necessitem de um produto com performance e capacidade de personalização.





# Cadeira Farfalla

Ano 2024

Aço + Tecido ou Couro

Na intersecção entre a arte e a funcionalidade, nasce a cadeira Farfalla. Seu nome, que em italiano significa borboleta, não poderia ser mais adequado. Como as asas de uma borboleta em pleno voo, seus traços são uma homenagem à beleza e à leveza da natureza, enquanto seu design original e identidade própria a elevam a um patamar de destaque incomparável.

A execução sofisticada da Farfalla é um testemunho do compromisso com a excelência artesanal. Criar essa cadeira exigiu não apenas habilidade, mas expertise e paixão do artesão. Cada etapa do processo reflete o cuidado meticuloso e a busca incessante pela perfeição, resultando em uma peça que não apenas promete ser um ponto de destaque, mas também ser uma afirmação audaz de um estilo inconfundível e atemporal, capturando toda atenção, com sua aura magnética e sua identidade imponente.





# Cadeira Fúrcula

Ano 2024

Jequitibá maciço

Fúrcula, também conhecida por "osso da sorte", é um osso bifurcado encontrado em aves e alguns dinossauros, formado pela fusão das duas clavículas. Esse curioso formato do osso, que quando rompido, diz a lenda que quem fica com a maior parte, tem um desejo atendido, foi a inspiração para a nova cadeira de Tiago Curioni para ZEEA.

Inteiramente em madeira ou com assento estofado, permite empilhamento e exalta ao máximo a matéria prima utilizada, a madeira. Em diversos tons disponíveis, a cadeira Fúrcula é um produto para ser "visto" com as mãos. "Queríamos uma cadeira de madeira, para quem gosta de madeira, e que pudesse ser tateada, e descoberta, a cada centímetro," explica Tiago Curioni. Fúrcula é uma exclusividade para ZEEA, e traduz fisicamente o potencial do bom design com a indústria de ponta brasileira.









# Cadeira Tenda

Ano 2024

Aço + Couro

Tenda é uma cadeira inspirada no princípio do tensionamento como forma criativa. Um tirante preso a uma haste, traciona o estofado, delineando a forma final que se revela leve e delicada.

Este princípio físico, torna o design da peça, fruto de uma resultante de forças que são aplicadas na mesma direção, mas em sentidos opostos, como o que acontece em grandes tendas de tecido tensionado. Criação de Tiago Curioni para a Doimo, a cadeira Tenda é a síntese da expertise do uso do aço e do couro, em diversas cores e combinações possíveis.











Counter stools

**Banquetas**



# Banqueta Velvet

Ano 2016  
aço + tecido | Couro

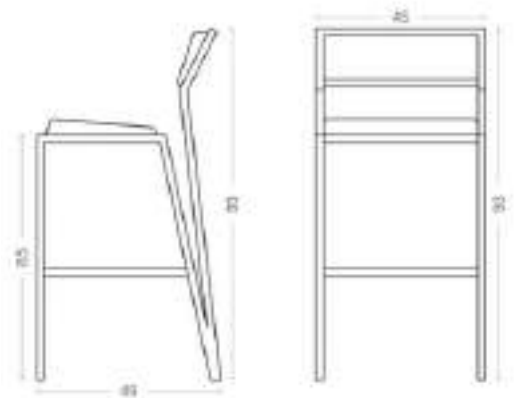

A banqueta Velvet tem linhas simples e puras, livres de adorno para que a qualidade da peça seja o maior destaque. Por ser totalmente estofada, seu conforto é superior, mesmo para longos períodos de uso.

A altura de assento pode ser de 60, 65, 70, 75 e 80cm.











# Banqueta Pipa

Ano 2020

Tauari + tecido | Couro

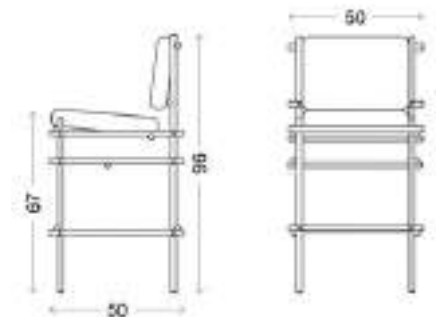

Uma banqueta extremamente leve e de desenho que evoca a simplicidade e encaixes de madeira tradicionais. Por ser estofada, seu conforto é garantido, mesmo por longos períodos de uso.

A altura de assento pode ser de 60, 65 ou 70cm.







# Banqueta Loft

Ano 2021  
Aço + Couro



Inspirada nos Lofts de Nova York eternizados pelo cinema, esta coleção bebe desta essência industrial ao fazer largo uso do aço.

Com uma gama de cores variada, disponibiliza a tapeçaria em couro e outros tecidos, garantindo uma grande capacidade de personalização, e chega completa ao mercado, com cadeira, poltrona e banqueta.









# Banqueta Riva

Ano 2023  
Aço + Tecido



Par com a cadeira Riva, a banqueta Riva surgiu de um exercício de alta racionalidade construtiva de Tiago Curioni, designer que assina a peça. Pensada como uma banqueta para espaços de circulação diminutos, suas medidas compactas garante boa circulação ao redor, além do conforto garantido de quem a usa. Sua almofada de alta densidade e formato ovni, traz leveza e um design limpo e contemporâneo.



# Banqueta Farfalla

Ano 2024  
Aço + Tecido ou Couro



Na intersecção entre a arte e a funcionalidade, nasce a Banqueta Farfalla. Seu nome, que em italiano significa borboleta, não poderia ser mais adequado. Como as asas de uma borboleta em pleno voo, seus traços são uma homenagem à beleza e à leveza da natureza, enquanto seu design original e identidade própria a elevam a um patamar de destaque incomparável.





# Banqueta Mute

Ano 2022

Madeira + Palhinha



Inspirados pelos sistemas construtivos tradicionais e pela engenharia, os arquitetos e designers de produto Tiago Curioni e Raphael Garcia, criaram a coleção de móveis MUTE, apostando no "silêncio das formas" e na eliminação de adornos ou detalhes desnecessários.









Benches

**Bancos**



# Banco Farfalla

Ano 2024  
Aço + Tecido ou Couro



Na intersecção entre a arte e a funcionalidade, nasce o Banco Farfalla. Seu nome, que em italiano significa borboleta, não poderia ser mais adequado. Como as asas de uma borboleta em pleno voo, seus traços são uma homenagem à beleza e à leveza da natureza, enquanto seu design original e identidade própria a elevam a um patamar de destaque incomparável.



# Banco Mute

Ano 2021

Tauari e lamina de carvalho

Inspirados pelos sistemas construtivos tradicionais e pela engenharia, os arquitetos e designers de produto Tiago Curioni e Raphael Garcia, criaram a coleção de móveis MUTE, apostando no "silêncio das formas" e na eliminação de adornos ou detalhes desnecessários.

Com a utilização de poucos e bons materiais, que são compartilhados por todos os itens da linha, a coleção foi baseada em questões como o racionalismo construtivo, minimalismo e respeito à matéria prima escolhida: "Queríamos móveis de elevada qualidade e com uma simplicidade de montagem absoluta, de modo que o material e a execução fossem o destaque", revelam os autores.

Com móveis feitos para uso diário, alta durabilidade e com foco no conforto e na família, a coleção MUTE será lançada em breve para comercialização em canais internacionais de venda online, onde o estúdios tem lojas ativas.













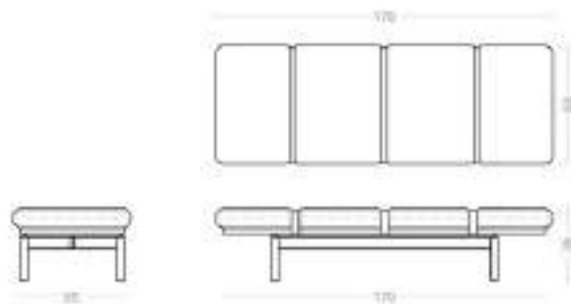

# Banco Nanquim

Ano 2021

Madeira + Tecido + Couro

Nanquim, a tinta criada na China há mais de 2000 anos, é a inspiração por trás deste produto de linhas puras e alto rigor de construção. As cintas coloridas que abraçam o futton na estrutura de madeira maciça, representam o traço do pincel que risca a tela em branco.

O banco Nanquim traz a força de uma estrutura vigorosa com o conforto de uma day-bed e desta forma, pode ser facilmente associado a diferentes ambientes.

Disponível em diferentes tamanhos e cores.







# Banquinho Fuji

Ano 2021

Compensado Laminado



O banquinho Fuji foi criado a partir do cruzamento de inspirações do design moderno brasileiro e do minimalismo japonês. Essa curiosa fonte de inspiração veio do fato de em muitos sentidos as duas vertentes se tocarem em questões como o respeito à matéria prima e a simplicidade das formas por conta do processo construtivo manual.

De construção semi-industrializada, as conchas são prensadas com o uso de moldes térmicos de alta capacidade e depois usinadas com precisão por uma CNC. Posteriormente, as conchas seguem para montagem final e aplicação de acabamento, sendo eles natural fosco ou ebanizado.





# Banquinho Mute

Ano 2021  
Tauari Maciço

Inspirados pelos sistemas construtivos tradicionais e pela engenharia, os arquitetos e designers de produto Tiago Curioni e Raphael Garcia, criaram a coleção de móveis MUTE, apostando no "silêncio das formas" e na eliminação de adornos ou detalhes desnecessários.

Com a utilização de poucos e bons materiais, que são compartilhados por todos os itens da linha, a coleção foi baseada em questões como o racionalismo construtivo, minimalismo e respeito à matéria prima escolhida: - "Queríamos móveis de elevada qualidade e com uma simplicidade de montagem absoluta, de modo que o material e a execução fossem o destaque", revelam os autores.

Com móveis feitos para uso diário, alta durabilidade e com foco no conforto e na família, a coleção MUTE será lançada em breve para comercialização em canais internacionais de venda online, onde o estúdios tem lojas ativas.







# Banquinho Farfalla

Ano 2024

Aço + Tecido ou Couro



Na intersecção entre a arte e a funcionalidade, nasce o Banquinho Farfalla. Seu nome, que em italiano significa borboleta, não poderia ser mais adequado. Como as asas de uma borboleta em pleno voo, seus traços são uma homenagem à beleza e à leveza da natureza, enquanto seu design original e identidade própria a elevam a um patamar de destaque incomparável.



# Banquinho Philips

Ano 2024  
Resina + Pintura

Apropriando-se da forma de um simples parafuso, o designer quis trazer eloquência e memória afetiva para um item comum do nosso dia a dia. O parafuso Philips, conhecido pela fenda em forma de cruz, está presente em uma releitura fiel às proporções. Em 3 tamanhos, é um item capaz de ser usado em mesa de jantar, balcão, mesa de cabeceira ou mesmo como um acessório. Feito em fibra de vidro, o banquinho Philips é leve e disponível em diversas cores.







# Banquinho Circus

Apropriando-se da forma de um simples parafuso, o designer quis trazer eloquência e memória afetiva para um item comum do nosso dia a dia. O parafuso Philips, conhecido pela fenda em forma de cruz, está presente em uma releitura fiel às proporções. Em 3 tamanhos, é um item capaz de ser usado em mesa de jantar, balcão, mesa de cabeceira ou mesmo como um acessório. Feito em fibra de vidro, o banquinho Philips é leve e disponível em diversas cores.

Ano 2024  
Recouro







Armchairs

**Poltronas**



# Poltrona Fartura

Ano 2021  
Tauari + Bouclê

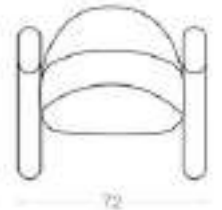
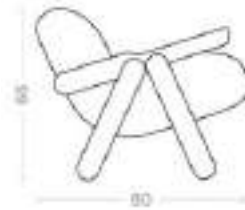

De fabricação sofisticada, capaz apenas pela utilização de robôs que criam encaixes perfeitos para as peças de madeira, a Poltrona Fartura é inspirada no estilo recente Neotenic, um dos mais atuais e ainda inexplorados do mercado.

Sua estrutura é feita na madeira brasileira Tauari, que tem um tom mel fosco natural, mas que também, pode ser em tom ebanizado escuro. A tapeçaria segue um padrão de lã de ovelha (sintético) nos tons claro ou escuro.













# Poltrona Pierre

Ano 2021

Sucupira + Palhinha



Inspirada no design modernista, a poltrona Pierre é feita em madeira Sucupira, conhecida pelo rajado único e alta rigidez; e palhinha natural, trançada fio a fio. Com acabamento levemente acetinado, Pierre é uma peça de desenho sofisticado e acabamento primoroso em todos os detalhes. Sua almofada em couro e contrapeso em latão complementam o produto, entregando conforto e ergonomia minuciosamente estudada.







# Poltrona Velvet

Ano 2016  
aço + tecido | Couro



A versão lounge da linha Velvet pode ser feita com ou sem puff, e tem uma ergonomia perfeita para longos períodos. Com diversas opções de acabamento, esta peça performa bem tanto em projetos residenciais quanto corporativos.

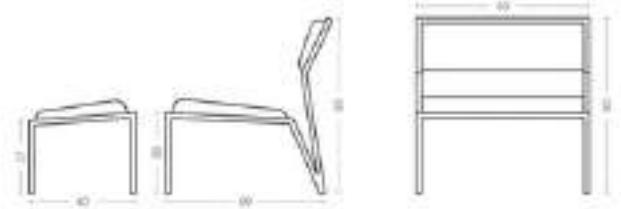







# Poltrona Pipa

Ano 2020

Tauari + tecido | Couro

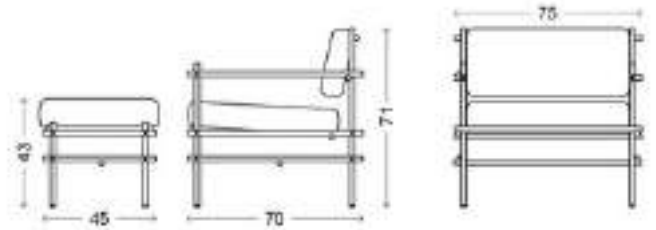

Da linha PIPA, a Poltrona e Puff segue os mesmos preceitos de simplicidade e racionalidade construtiva . Construída com apenas uma bitola de madeira e encaixes tradicionais, a banqueta Pipa é feita em madeira maciça Tauari e estofados em Linho. Materiais naturais e de alta qualidade.











# Poltrona Toro

Ano 2023

Apuí + Tecido



Nossa constante busca pela matéria prima perfeita para cada produto, nos levou ao Apuí, um tipo de cipó, de alta resistência, lenhoso e ao mesmo tempo, super flexível.

Sob um olhar de ancestralidade, mas em uma leitura sofisticada e elegante, a poltrona Toro surge desta compreensão da matéria prima em todo o seu alcance.

A cuidadosa escolha de materiais, como o Apuí e a Lã natural, permeiam a tradição e o contemporâneo, em uma leitura étnica, que homenageia a tradição de diferentes povos na construção dos seus móveis.









# Poltrona Moka

Ano 2023

Aço + Couro ou Tecido



Parte da coleção Soft, fruto da parceria entre o estúdio Tiago Curioni e a Indústria Cosmo, a poltrona Soft foi descrita como "um abraço" em sua apresentação ao público. Com as mesmas características marcantes que deram o nome desta coleção, as pernas e toda a estrutura tem cantos arredondados, garantindo uma sensação de maciez à madeira e de extremo conforto. Uma peça para passar horas sentado, apreciando cada detalhe da madeira e dos encaixes a mostra, resultado de um trabalho sofisticado de artesanias, que mescla brasilidade com toques orientais







# Poltrona Orbital

Ano 2024

Fibra de Vidro + Aço + Tecido

A forma com que os astros se movem ao redor dos planetas, atraídos, ou movimentando-se em círculos, nos parecia uma ótima sinopse para a novíssima poltrona que lançamos este ano junto à Doimo.

A forma talvez mais acolhedora seja essa, e pudera, depois de muitos testes, Orbital nasceu com versões que vão da Sala de estar ao Jardim, outdoor ou indoor, tanto faz, use onde quiser; mas ela estará sempre ali, atraindo todos os olhares.









# Poltrona Musa

Ano 2024

Plissado em tecidos diversos



MUSA, uma ode à alta costura italiana e às super modelos que fizeram história nas passarelas, a poltrona lançamento de Tiago Curioni com a ZEEA tem linhas e proporções que evocam as curvas femininas e o movimento de um vestido. Com base giratória, a peça promove um interessante efeito de semi-isolamento, para momentos de introspecção, criando inclusive, um curioso efeito de concha acústica.











# Poltrona Tundra

Ano 2024

Mix de espumas + Tecido

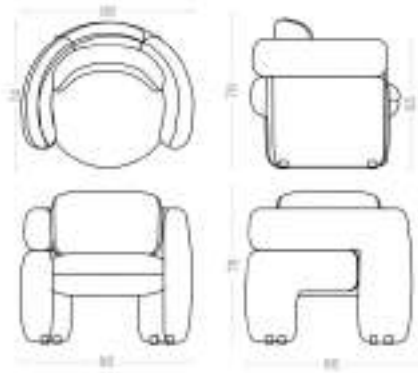

Tundra, a vegetação que nasce no ártico, nos inspirou a criar uma poltrona envolvente, acolhedora, como um casaco que aquece no inverno.

Formada por círculos concêntricos que parecem rotacionar um contra outro, Tundra possui uma ergonomia finamente ajustada, de proporções ideais e enxutas. "Queríamos uma peça menor, exata, convicta de seu uso e com um apelo visual macio e que fosse confortável ao olhar, antes mesmo de sentar" explica Tiago Curtioni, designer que assina para ZEEA.







# Poltrona Farfalla

Ano 2024  
Aço + Tecido ou Couro



Na intersecção entre a arte e a funcionalidade, nasce a Poltrona Farfalla. Seu nome, que em italiano significa borboleta, não poderia ser mais adequado. Como as asas de uma borboleta em pleno voo, seus traços são uma homenagem à beleza e à leveza da natureza, enquanto seu design original e identidade própria a elevam a um patamar de destaque incomparável.





# Poltrona Loft

Ano 2021  
Aço + Couro



Inspirada nos Lofts de Nova York eternizados pelo cinema, esta coleção bebe desta essência industrial ao fazer largo uso do aço.

Com uma gama de cores variada, disponibiliza a tapeçaria em couro e outros tecidos, garantindo uma grande capacidade de personalização, e chega completa ao mercado, com cadeira, poltrona e banqueta.





# Poltrona Soft

Ano 2020

Tauari + tecido | Couro

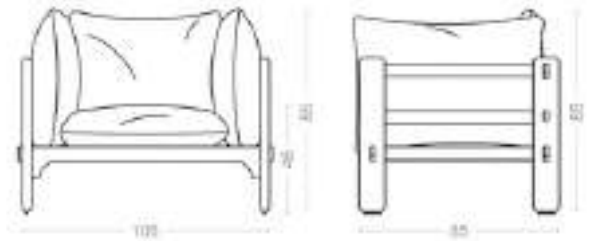

Parte da coleção Soft, fruto da parceria entre o estúdio Tiago Curioni e a Indústria Cosmo, a poltrona Soft foi descrita como "um abraço" em sua apresentação ao público. Com as mesmas características marcantes que deram o nome desta coleção, as pernas e toda a estrutura tem cantos arredondados, garantindo uma sensação de maciez à madeira e de extremo conforto. Uma peça para passar horas sentado, apreciando cada detalhe da madeira e dos encaixes a mostra, resultado de um trabalho sofisticado de artesanania, que mescla brasilidade com toques orientais











Sofas  
**Sofás**



# Sofá Sense

Ano 2017

Lona ou Veludo

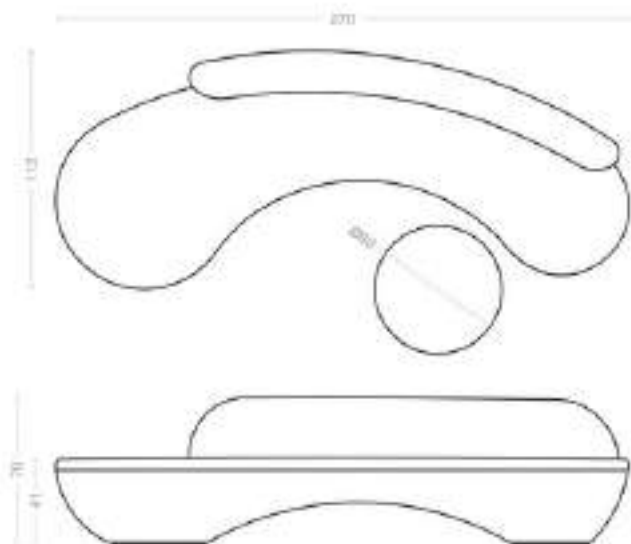

Em formato "bean", tão tradicional dos anos 60 este sofá se diferencia dos demais modelos curvos, por manter um grande e desafiador vão central em sua base. Desenvolvido após inúmeros testes de estabilidade, é feito seguindo um sistema construtivo rigoroso, seguro e muito criativo. O Puff, atua como um elemento satélite e que oferece apoio em diferentes situações de uso, como um apoio para os pés ou como mesa lateral.

Uma peça escultórica, seja observada de frente ou de trás, podendo ser utilizado como divisor de ambientes também.











Coffee tables

# Mesas de Centro

# Mesa de Centro Leque

Ano 2020  
Aço + Madeira

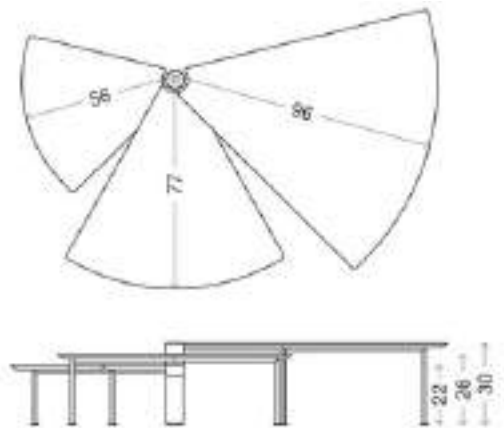

Com 3 tampos independentes e que pivotam sobre o mesmo eixo, a peça se adequa a pequenos ambientes, mas também a espaços maiores, podendo adquirir até 1,70m de envergadura quando aberta.

A mesa Leque segue a proposta de móveis que podem ser configurados de acordo com a necessidade de uso, uma das métricas seguidas pelo estúdio Tiago Curioni e que se alinham com as tendências de espaços multiuso.













# Mesa de Centro Planalto

Ano 2023  
Aço + Madeira

Inspirada nos majestosos planaltos brasileiros, a mesa Planalto tem o tampo dividido em 4 partes, com os lenhos da madeira apontando para o centro. A estrutura aflorada e os pés recuados criam uma sensação de levitação, dando leveza e elegância para esta peça.

Em 3 tamanhos diferentes, podem ser usadas em conjunto ou independentemente, em diversas cores de pintura e diferentes lâminas de madeira. Desenvolvida em parceria com a Doimo.

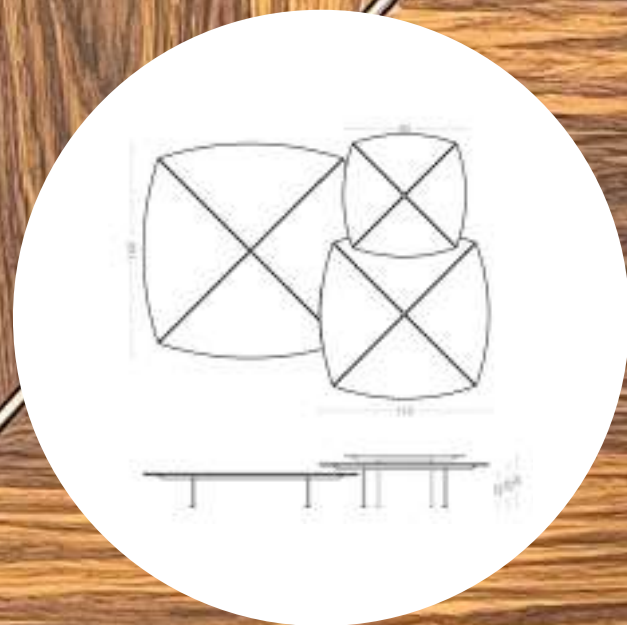









# Mesa de Centro Hot Roll

Ano 2017  
Aço + Madeira

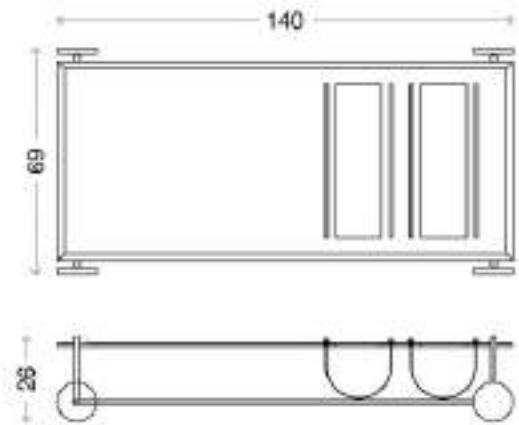

A mesa de centro HOT ROLL é uma peça versátil e de forte apelo visual. Suas rodas possuem um eixo contínuo que garante estabilidade e resistência, enquanto que os revestimentos em lona são perfeitos para organizar o material de leitura.









# Mesa de Centro Bentô

Ano 2021

Madeira

Inspiradas nas tradicionais bandejas de marmitta japonesas, esta mesa de centro traz toda a simplicidade e chama atenção para detalhes de construção rigorosos e materiais de alta qualidade. Com encaixes que afloram, a mesa reverencia o trabalho dos artesãos e a matéria prima utilizada. Tal qual o objeto que empresta o nome à peça, a organização é o que define o desenho de cada compartimento, combinando estética e funcionalidade em uma delicada combinação.

Disponível em diversos tamanhos e acabamentos, é ideal para os que apreciam a arte de servir bem e reunir amigos em reuniões despretensiosas.

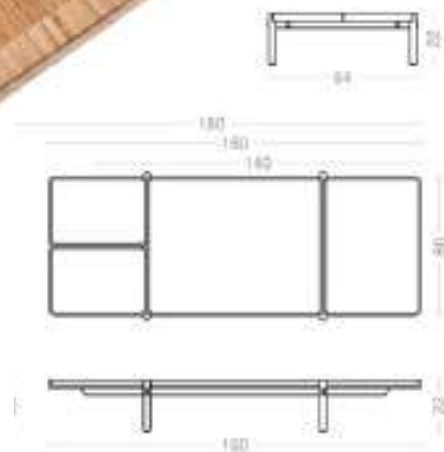





# Mesa de Centro Hard

Ano 2021  
Madeira + Aço

Com inspiração na Biologia, surge a mesa Molécula. Suas formas orgânicas, sugerem que o tampo está em constante transformação, com os vértices quase a se desprender da peça principal. Com uma estrutura metálica e tampo usinado com acabamento em diferentes tipos de lâminas de madeira natural, essa peça adquire características próprias, podendo ser usada individualmente ou em conjunto em composições das mais variadas.

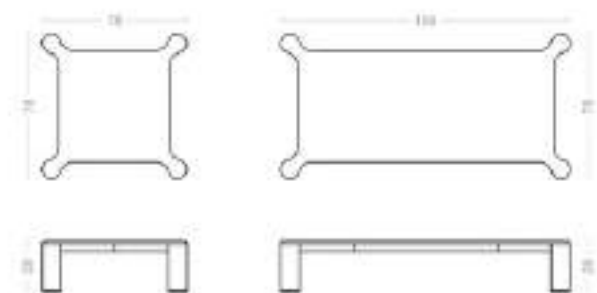







Side tables

**Mesas de  
Apoio**

# Mesa de Apoio Compasso

Ano 2017

Aço + Madeira

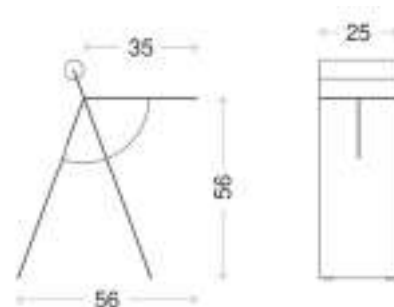

A mesinha lateral Compasso possui um desenho limpo e minimalista, nas cores branco ou preto fosco, com a alça em madeira maciça. Seu sistema de montagem é inteligente e prático: são duas chapas de aço cortadas a laser, encaixadas e que depois de montadas, conferem excelente resistência. Ideal para ser usado ao lado do sofá, da poltrona de leitura ou até mesmo como criado mudo.







# Mesa de Apoio Agá

Ano 2020  
Aço + Madeira

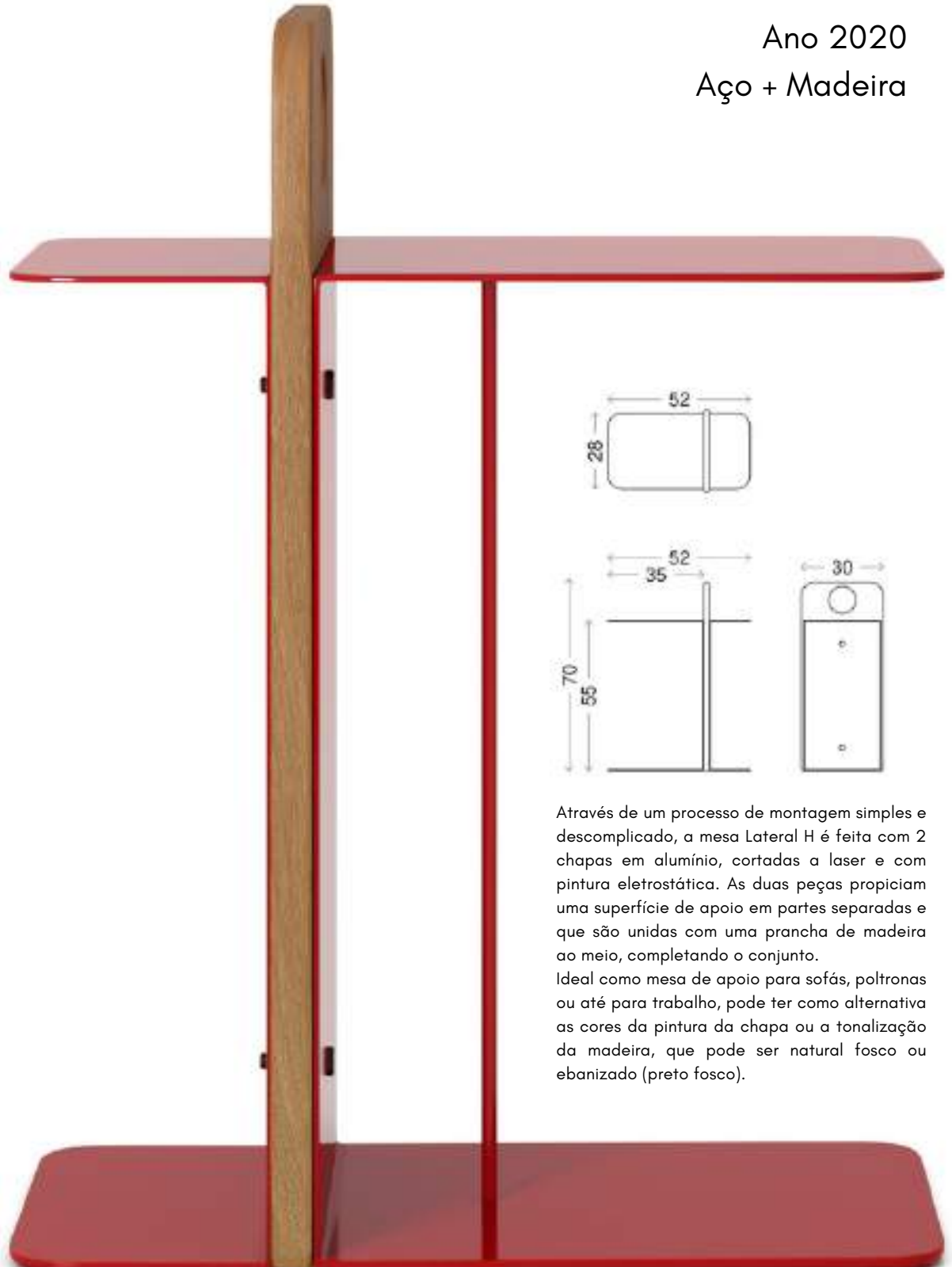

Através de um processo de montagem simples e descomplicado, a mesa Lateral H é feita com 2 chapas em alumínio, cortadas a laser e com pintura eletrostática. As duas peças propiciam uma superfície de apoio em partes separadas e que são unidas com uma prancha de madeira ao meio, completando o conjunto.

Ideal como mesa de apoio para sofás, poltronas ou até para trabalho, pode ter como alternativa as cores da pintura da chapa ou a tonalização da madeira, que pode ser natural fosco ou ebanizado (preto fosco).



# Mesa de Apoio Pelicano

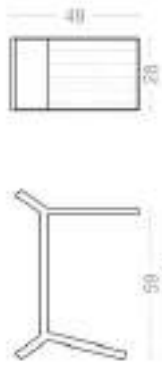

Ano 2020  
Aço + Madeira

Pensada para se encaixar em qualquer móvel, a mesinha Pelicano é ideal para ser utilizada tanto ao lado de uma poltrona, quanto de um sofá. Sua estrutura metálica e tampo de madeira, permitem inúmeros acabamentos, e sua alça permite que possa ser facilmente carregada de um ponto da casa a outro, tornando-a uma peça nômade e versátil.







# Mesa Lateral Ludo

Ano 2021  
Madeira



Criada sobre uma premissa de sustentabilidade, construção inteligente e otimização de material, a mesa lateral Ludo tem seus 4 tampos provenientes dos cortes feitos nas chapas de madeira que formam os pés. Desta forma, garantiu-se um aproveitamento total da matéria prima, sem que houvesse desperdícios.

Por ser executada em madeira maciça, tivemos uma preocupação de utilização responsável do material, sem que o design seja deixado de lado; em uma peça rica em detalhes e de alto rigor técnico.

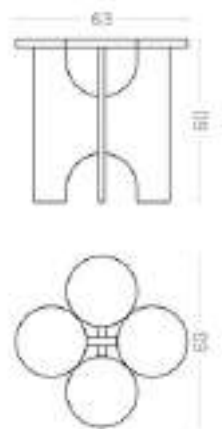



Dining tables

# Mesas de Jantar

# Mesa de Jantar Picolé

Ano 2019

Madeira Tauari

Pensamos uma mesa de jantar para a vida toda. De alta qualidade e que arrancasse um sorriso todas as vezes que fosse utilizada. Simples a um primeiro olhar, mas sofisticada aos mais atentos, cheia de predicados e surpresas.

Assim nasceu a PICOLÉ, produzida em Portugal e no Brasil com a mesma técnica e qualidade, para um mundo globalizado e sem fronteiras, onde culturas e histórias se misturam. A super-exposição da informação, encontrada na cor gravada em baixo relevo, como uma etiqueta em tamanho macro, é uma tendência que trouxemos do mundo da moda e a madeira utilizada é a Tauari, uma das melhores encontradas no Brasil.

São 2 cores a disposição (BRANCO, PRETO) aplicada em 1/3 da peça, sendo o restante no tom natural da madeira. Uma mesa que a princípio sugere a simplicidade, mas que se transforma em um objeto elegante e sofisticado por sua eloquência para um mundo globalizado e sem fronteiras, transmitindo o frescor de um design brasileiro jovem e provocador.

Disponível em 4 tamanhos:

(150x90 / 180x90 / 220x110 / 250x110) cm

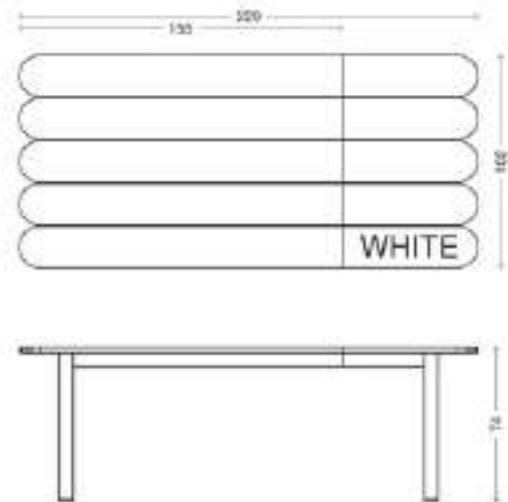







# Mesa de Jantar Mute

Ano 2021

Tauari e lamina de carvalho

Inspirados pelos sistemas construtivos tradicionais e pela engenharia, os arquitetos e designers de produto Tiago Curioni e Raphael Garcia, criaram a coleção de móveis MUTE, apostando no "silêncio das formas" e na eliminação de adornos ou detalhes desnecessários.

Com a utilização de poucos e bons materiais, que são compartilhados por todos os itens da linha, a coleção foi baseada em questões como o racionalismo construtivo, minimalismo e respeito à matéria prima escolhida: "Queríamos móveis de elevada qualidade e com uma simplicidade de montagem absoluta, de modo que o material e a execução fossem o destaque", revelam os autores.

Com móveis feitos para uso diário, alta durabilidade e com foco no conforto e na família, a coleção MUTE será lançada em breve para comercialização em canais internacionais de venda online, onde o estúdios tem lojas ativas.













# Mesa de Jantar Elefante

Ano 2021

Aço + Madeira



Elefante é uma linha de produtos composta de Buffet, Mesa de Jantar e Aparador que se apropriam das medidas maximizadas da estrutura, em proporções sempre generosas. Por esta robustez, alinhada a uma construção esmerada e que aposta em cores e padrões inovadores, a coleção Elefante promete ser o destaque de qualquer ambiente.

Disponível em diferentes dimensões e acabamentos.







# Mesa de Jantar Néctar

Ano 2022

Madeira

O fato de os 4 lados desta mesa não serem paralelos indica que não estamos diante de um objeto comum. Fugindo dos paradigmas do que é uma mesa de Jantar tradicional, a mesa Néctar faz uso deste artifício e assim como o aparador da mesma linha, possibilita um uso mais extenso da mesa, pelo pé central e perímetro 100% aproveitável; inclusive, promovendo uma visão de todos os ocupantes sem esforço, ideal para grandes momentos de confraternização.

Em tamanhos que variam de 210 a 400 cm, a mesa de Jantar Néctar está disponível em diferentes acabamentos de lâmina de madeira natural.

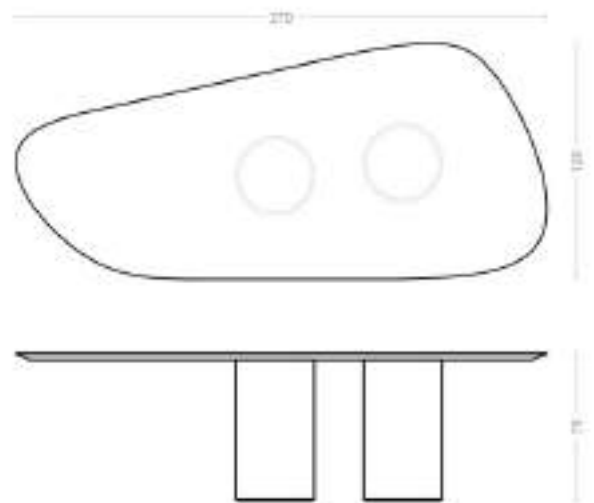





Accessories

**Acessórios**

# Carrinho Velvet

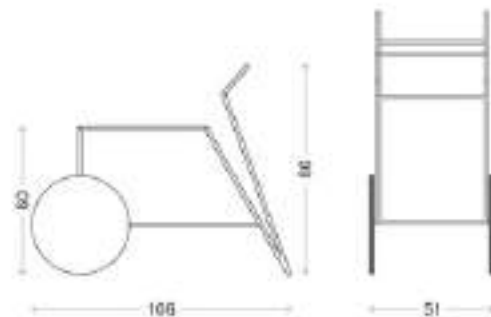

Ano 2017

Aço + Madeira

Da consagrada e premiada linha Velvet, o carrinho de chá Velvet possui excelente estabilidade e 2 tampos de apoio para acomodar desde as garrafas mais pesadas aos copos e taças mais delicados. Um eixo central garante segurança e total funcionalidade das rodas.

A estrutura de aço pode ser nas cores branca, preta ou marrom corten e os tampos e rodas em Carvalho, Nogueira ou Ebanizado.





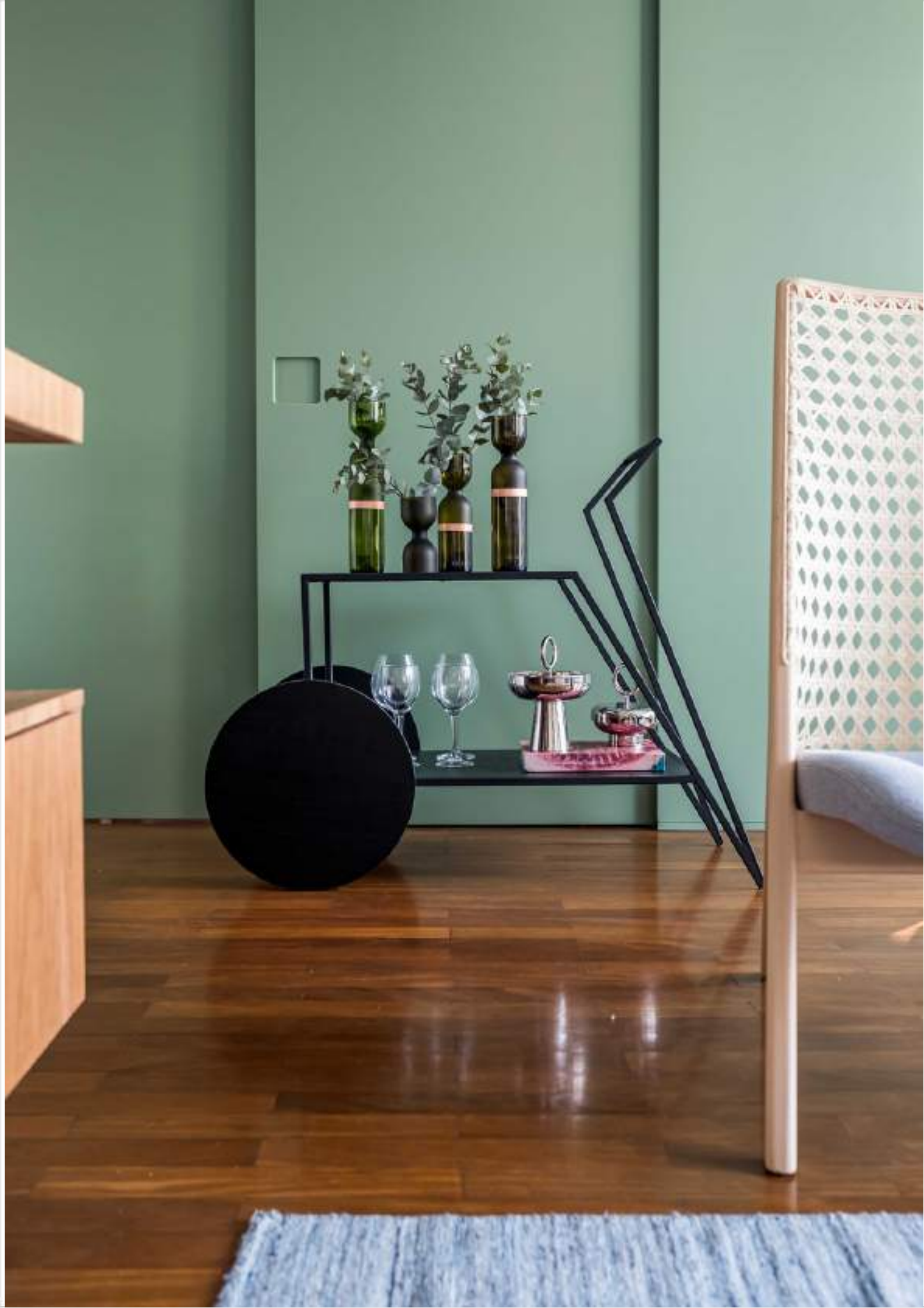









Ano 2024  
Aço + Madeira

# Carrinho Limo

Assim como uma Limousine, o carrinho Limo se vale da possibilidade de assumir diferentes comprimentos. Em versões P, M e G, o carrinho Limo possui rodas que de fato giram, e tampos por toda extensão do móvel, para ser plenamente utilizável. Em aço e madeira, é um produto robusto e que atende de espaços menores a ambientes amplos. Escolha entre os tamanhos P (100cm) , M(140cm) e G(180cm).





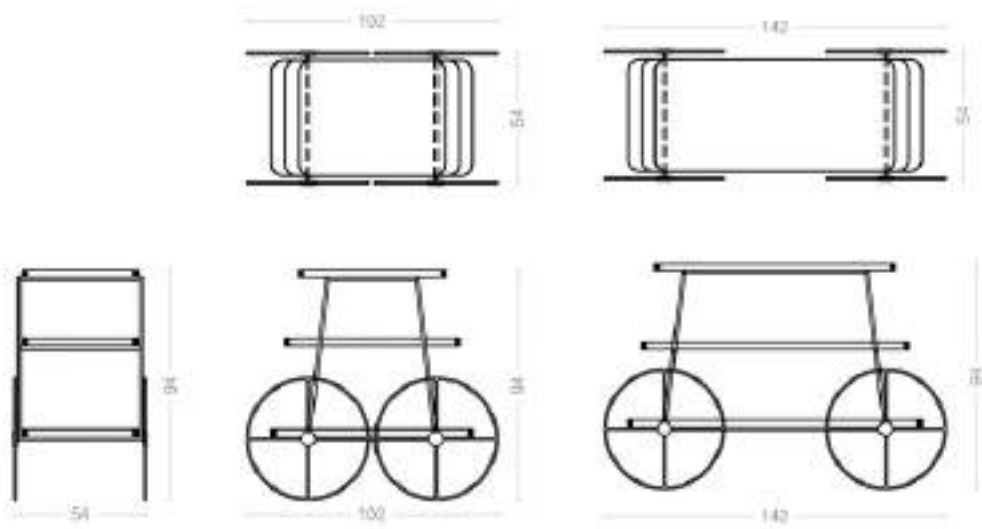

# Buffet Elefante

Ano 2021

Aço + Madeira

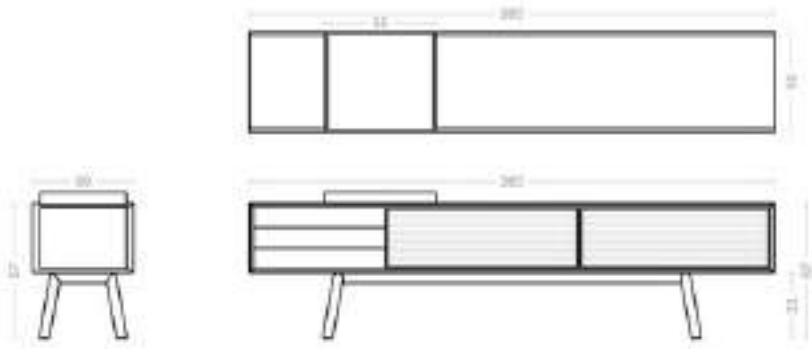

Elefante é uma linha de produtos composta de Buffet, Mesa de Jantar e Aparador que se apropriam das medidas maximizadas da estrutura, em proporções sempre generosas. Por esta robustez, alinhada a uma construção esmerada e que aposta em cores e padrões inovadores, a coleção Elefante promete ser o destaque de qualquer ambiente.

Disponível em diferentes dimensões e acabamentos.







# Buffet Mute

Ano 2021  
Tauari



Inspirados pelos sistemas construtivos tradicionais e pela engenharia, os arquitetos e designers de produto Tiago Curioni e Raphael Garcia, criaram a coleção de móveis MUTE, apostando no "silêncio das formas" e na eliminação de adornos ou detalhes desnecessários.

Com a utilização de poucos e bons materiais, que são compartilhados por todos os itens da linha, a coleção foi baseada em questões como o racionalismo construtivo, minimalismo e respeito à matéria prima escolhida





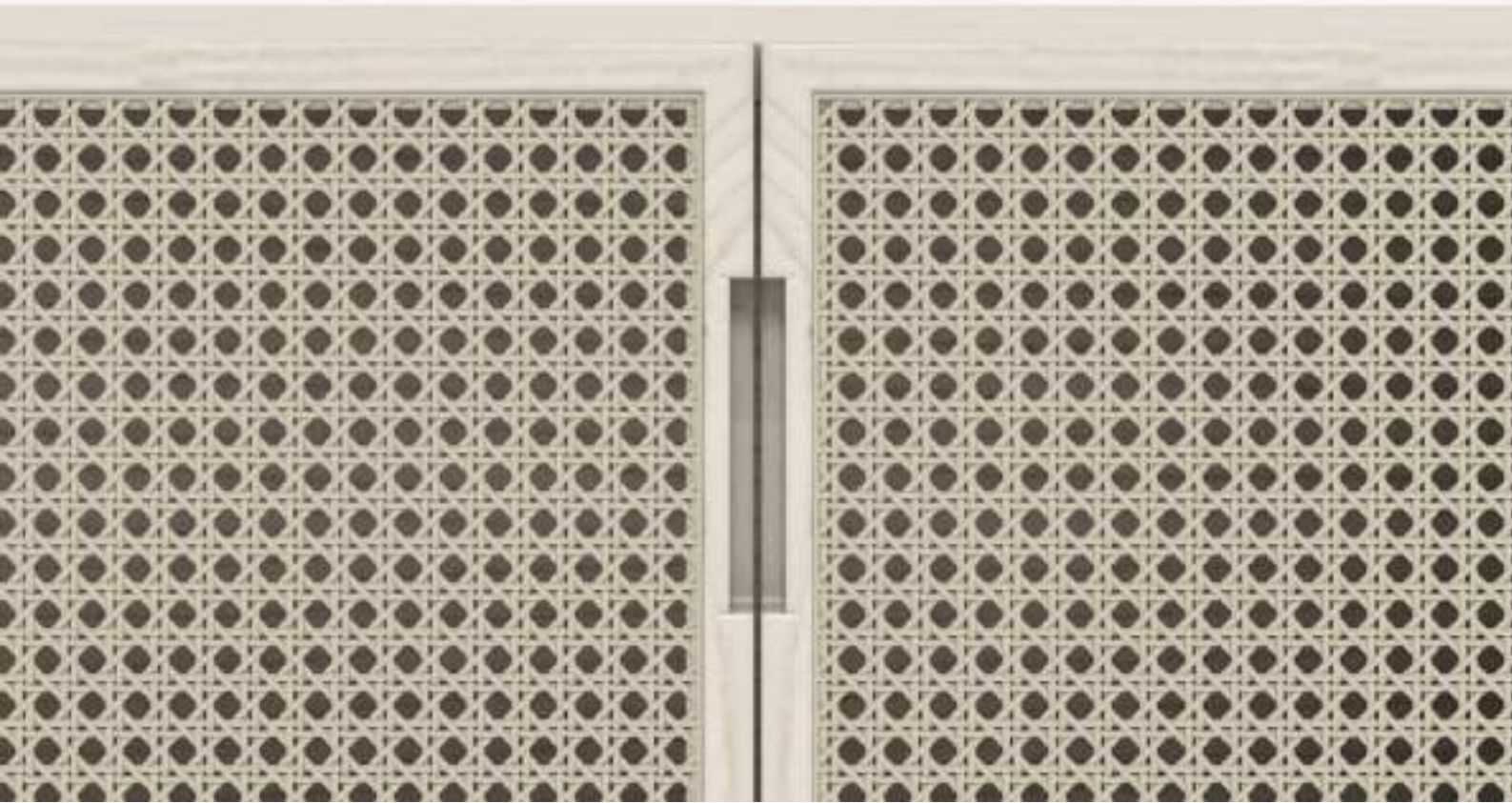



# Bar Mute

Ano 2021

Tauari

Inspirados pelos sistemas construtivos tradicionais e pela engenharia, os arquitetos e designers de produto Tiago Curioni e Raphael Garcia, criaram a coleção de móveis MUTE, apostando no "silêncio das formas" e na eliminação de adornos ou detalhes desnecessários.

Com a utilização de poucos e bons materiais, que são compartilhados por todos os itens da linha, a coleção foi baseada em questões como o racionalismo construtivo, minimalismo e respeito à matéria prima escolhida

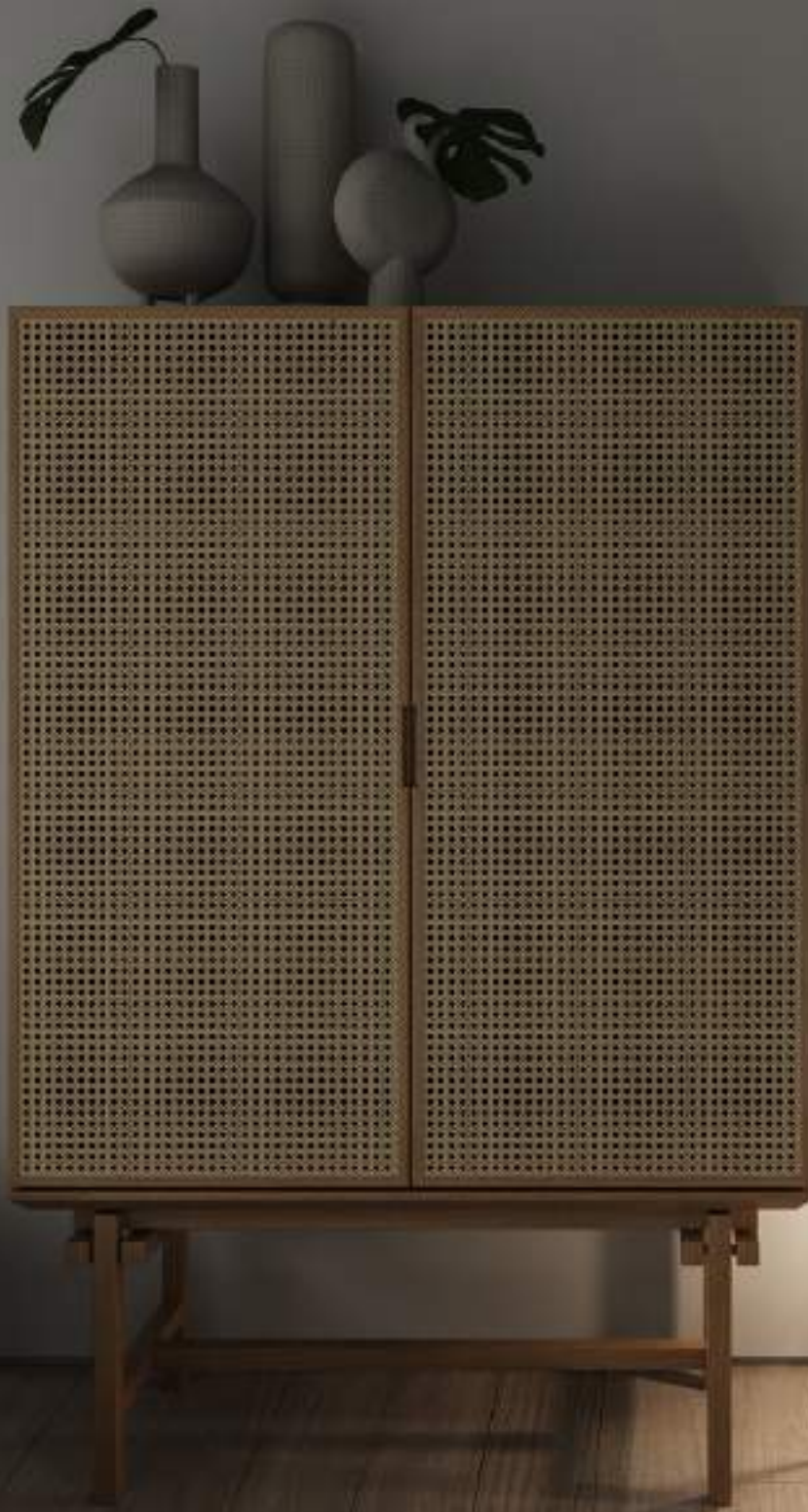

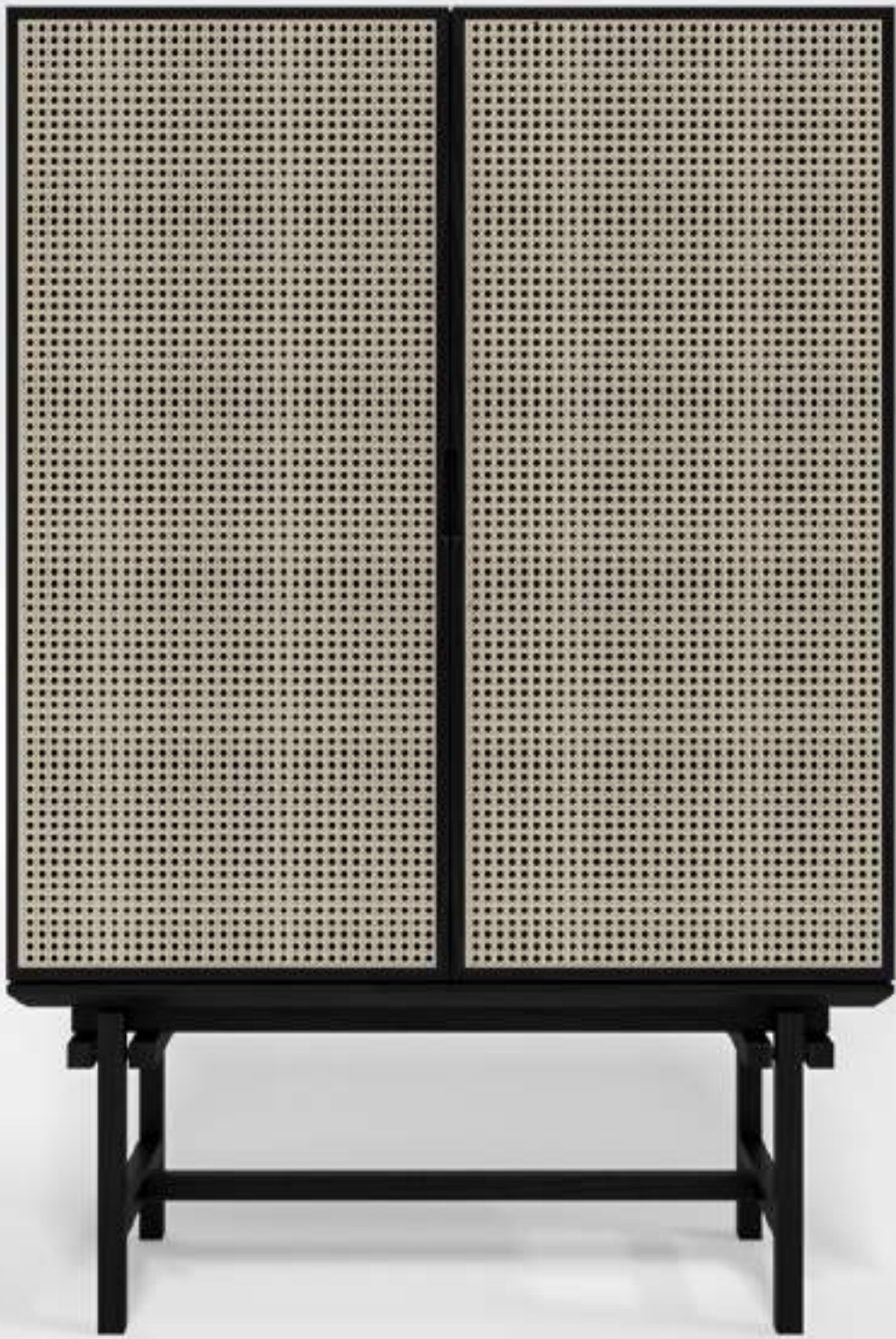



# Cabideiro de Piso Dorsal

Ano 2020

Aço + Mármore



Preocupado com o grande volume de retalhos e sobras das marmorarias, Tiago Curioni criou uma linha de produtos que utiliza os pequenos cacos de mármore em produtos para o dia a dia e totalmente adaptáveis ao uso.

O Cabideiro Dorsal tem as hastes giratórias, acomodando até 05 casados e que pivotam entre si, além de 2 hastes fixas para apoio de bolsas ou algum pequeno objeto, como a chave do carro.

As pedras não seguem um padrão de cores, uma vez que são justamente as sobras que ditam o tom que o cliente receberá, criando essa relação de compromisso com a causa.







# Cabideiro de Parede Dorsal

Ano 2020

Aço + Mármore

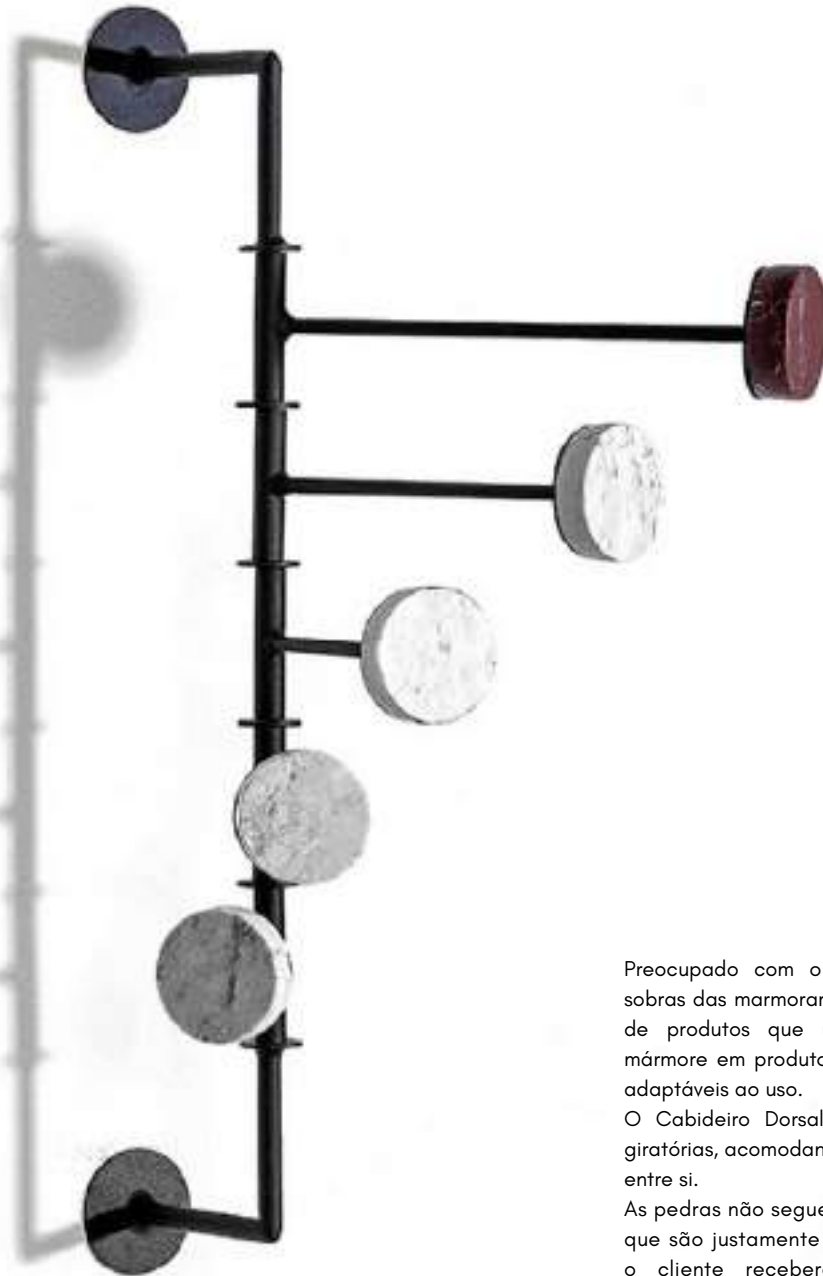

Preocupado com o grande volume de retalhos e sobras das marmorarias, Tiago Curioni criou uma linha de produtos que utiliza os pequenos cacos de mármore em produtos para o dia a dia e totalmente adaptáveis ao uso.

O Cabideiro Dorsal versão parede tem as hastes giratórias, acomodando até 05 casados e que pivotam entre si.

As pedras não seguem um padrão de cores, uma vez que são justamente as sobras que ditam o tom que o cliente receberá, criando essa relação de compromisso com a causa.

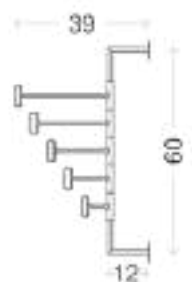



# Cabideiros Circus

Ano 2023

Aço

Como Argolas jogadas ao ar pelo malabarista, criamos o cabideiro Circus, que explora a leveza e simplicidade da forma geométrica do círculo, com uma dinâmica própria e despretensiosa.









# Bandeja Solaris

Ano 2020  
Aço + Mármore

Composto por 6 partes em tamanhos diferentes, o centro de mesa Solaris é feito com retalhos de pedra que seriam descartados pela indústria do mármore e que agora, recebem um novo uso.

Tal solução vem de encontro ao problema do desperdício de material e demonstra a intenção de re-significar o que seria descartado, um dos pilares da sustentabilidade e um importante exercício que cada vez mais, procuramos fazer em nosso estúdio.







# Vasinho de parede Yugen

Ano 2017

Latão + Cristal



O vasinho de parede Yugen chega pronto para instalar, com uma fita dupla-face de alta fixação, eliminando o uso de furadeira e parafusos. Em latão maciço que remete ao ouro e um tubo de ensaio transparente, esta elegante peça tem inspiração na joalheria e sua delicadeza e simplicidade são seu maior destaque.

Pode ser instalado sozinho ou em quantidade, criando um desenho personalizado em sua parede.

Yugen significa um profundo sentimento interno, uma expressão de profundidade, do mistério não-traduzido, do incompreensível e do abstrato em todas as atividades artísticas. Segundo os japoneses, o Yugen pode apenas ser intuído, apreciado pela mente e jamais verbalizado, estando além da consciência.

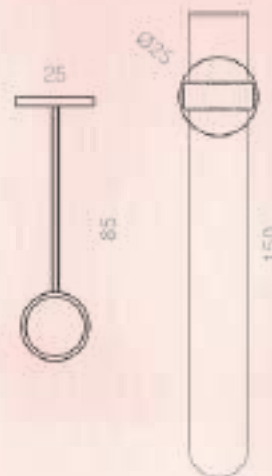







# Espelho !

Ano 2024  
Aço + Espelho

Algumas coisas são tão óbvias, que sequer precisam ser explicadas. Espelho! É a mais pura representação deste conceito, que de forma óbvia, se apropria do formato e se autodenomina: um Espelho! A forma do ponto de exclamação se traduz em um espelho de corpo inteiro, possibilitando enxergar dos pés à cabeça. Uma moldura rigorosamente feita em aço, emoldura a peça e traz cor e profundidade para a peça. Só não vale inverter a posição para não teres um "i".

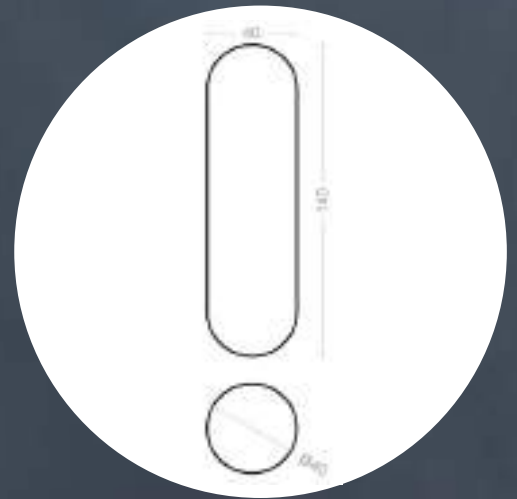

a partir de R\$ 3.725





# Espelho Espia

Ano 2024  
Aço + Espelho



Em formato de fechadura, o designer traz a brincadeira por trás de quem já espiou por através da porta. Um meticuloso processo de serralheria e vidraçaria são capazes de traduzir em uma peça descontraída, o rigor e qualidade de construção. Emoldurado em aço, o espelho ESPIA pode adquirir diversas cores.  
vale inverter a posição para não teres um "i".



Lighting products

**Iluminação**

# Coleção Bello

Ano 2024

Alumínio + Vidro

A coleção Bello eterniza uma amizade entre Tiago Curioni e Bello, a mente criativa por trás da indústria de luminárias Usina, em São Paulo.

Essa amizade surge quando os dois amigos discutem a criação de uma coleção para usarem a cúpula que você vê aqui em todos os produtos.

Bello não está mais entre nós, mas deixa a inspiração para a coleção póstuma, criada por Curioni em sua homenagem.











# Coleção Léia

Ano 2023

Alumínio + Vidro

Os inconfundíveis coques laterais, imortalizados pela famosa saga no cinema, foram inspiração suficiente para criarmos a coleção Léia, repleta de opções em diferentes categorias de produtos. São variados pendentes, colunas, arandelas e abajures, que compartilham a mesma cúpula elíptica de vidro; identidade de toda a coleção.

Seguindo a máxima de “o simples não aceita erros”, a coleção Léia nasce à luz da racionalidade construtiva, das linhas puras e da capacidade de produção industrial, a partir de tubos maximizados e de grandes proporções, uma tendência mundial em produtos de iluminação. As cores são um atrativo a parte, e a coleção Léia, se beneficia de toda a variedade de tons disponíveis pela Usina Design, além de contar com todo o rigor construtivo e excelência nos acabamentos.

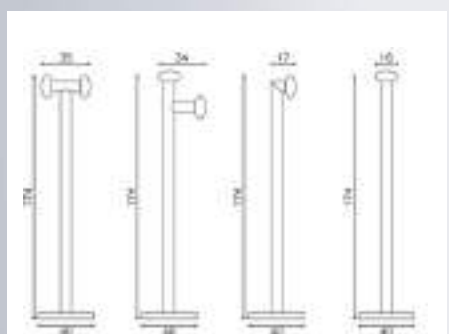



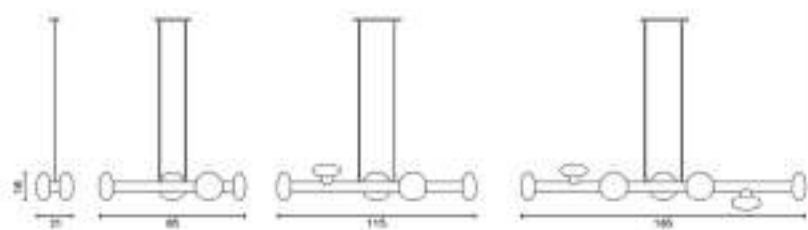

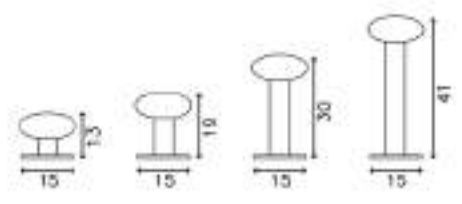

# Coluna Satélite

Ano 2017

Aço

Luminária de piso com disco rebatedor rotacionável, para direcionamento do fecho de luz para a direção desejada. Executado em aço cortado a laser e pintura eletrostática, possui pézinhos para perfeito nivelamento e soquete com acionamento no pé (liga/desliga pedal).

Cores: preto, branco ou vermelho e disco rebatedor sempre branco.









# Abajur Balancinha

Ano 2017

Aço Inox

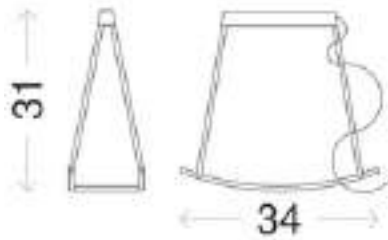

A obsessão por formas lúdicas, divertidas e interativas levou à criação desta peça, diminuta, mas com forte apelo visual e sensorial. Em aço inox polido, é uma peça robusta e de manutenção descomplicada, indicada a mesas de cabeceira, aparadores ou escritórios. A iluminação é difusa e promove um interessante efeito quando está em movimento.

Acompanham 2 lâmpadas LED (110/220)V, 4000K



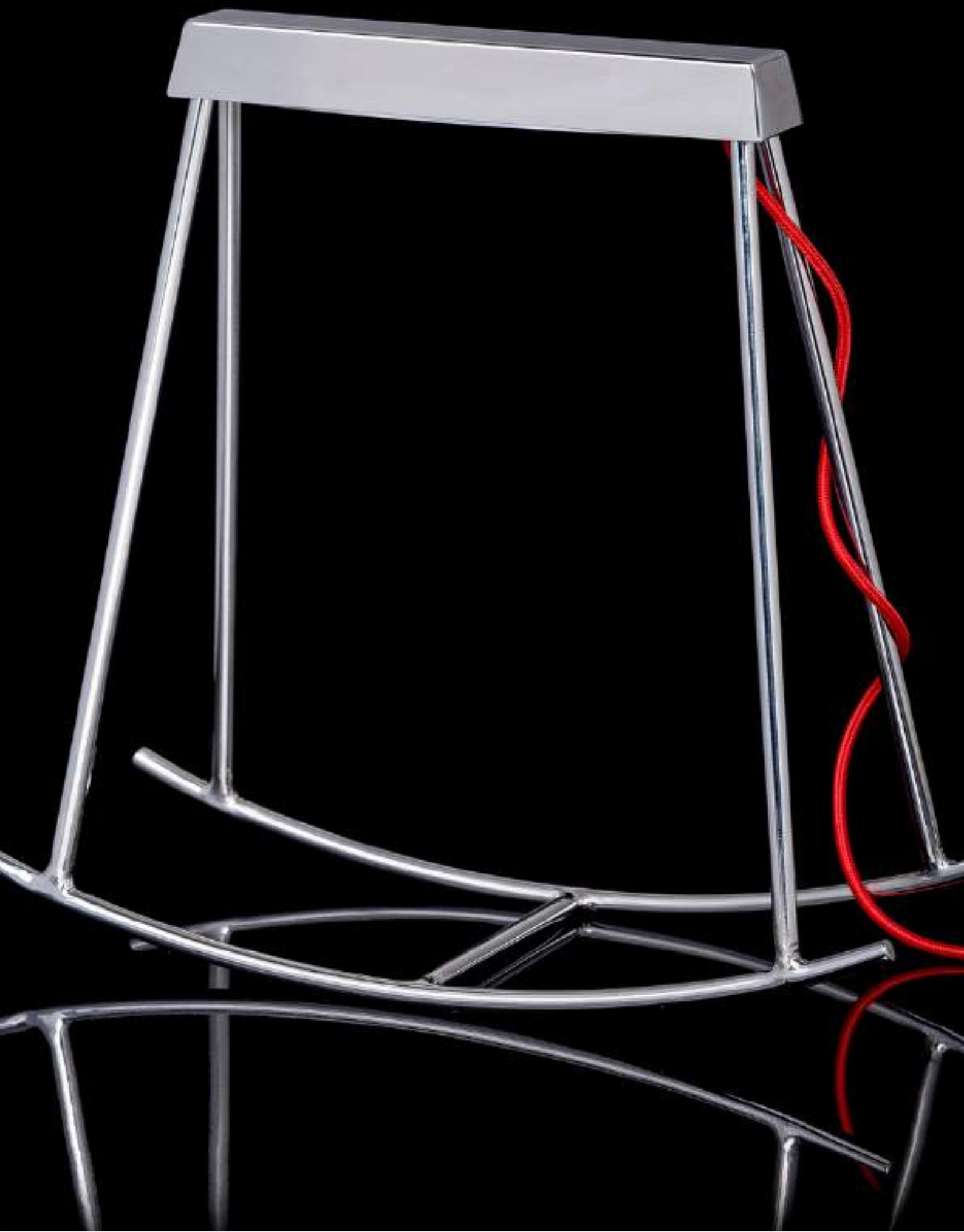





# Abajur Bubble

Ano 2016

Mármore + Alumínio

Bubble é uma luminária de mesa desenvolvida para ser interativa com o usuário. Executada com uma esfera esculpida partir de um bloco de mármore branco ou preto, possui uma haste de alumínio pintado, com uma lâmpada de LED dentro. O ajuste é feito ao rotacionar a esfera sobre o anel de latão da base. Este sistema de apoio simples permite inúmeras posições e posicionamentos do conjunto, conferindo um caráter dinâmico e personalizável à peça.







# Abajur Carrossel

Ano 2019

Inox

Carrossel é Abatjour desenvolvido através da repetição de uma única parte, a aba em aço inoxidável que circunda a base solta da superfície e que tem inspiração dos adornos típicos dos prédios art-decos. Em proporções delicadas, é uma peça que pode ser utilizada em aparadores ou mesas de cabeceira.

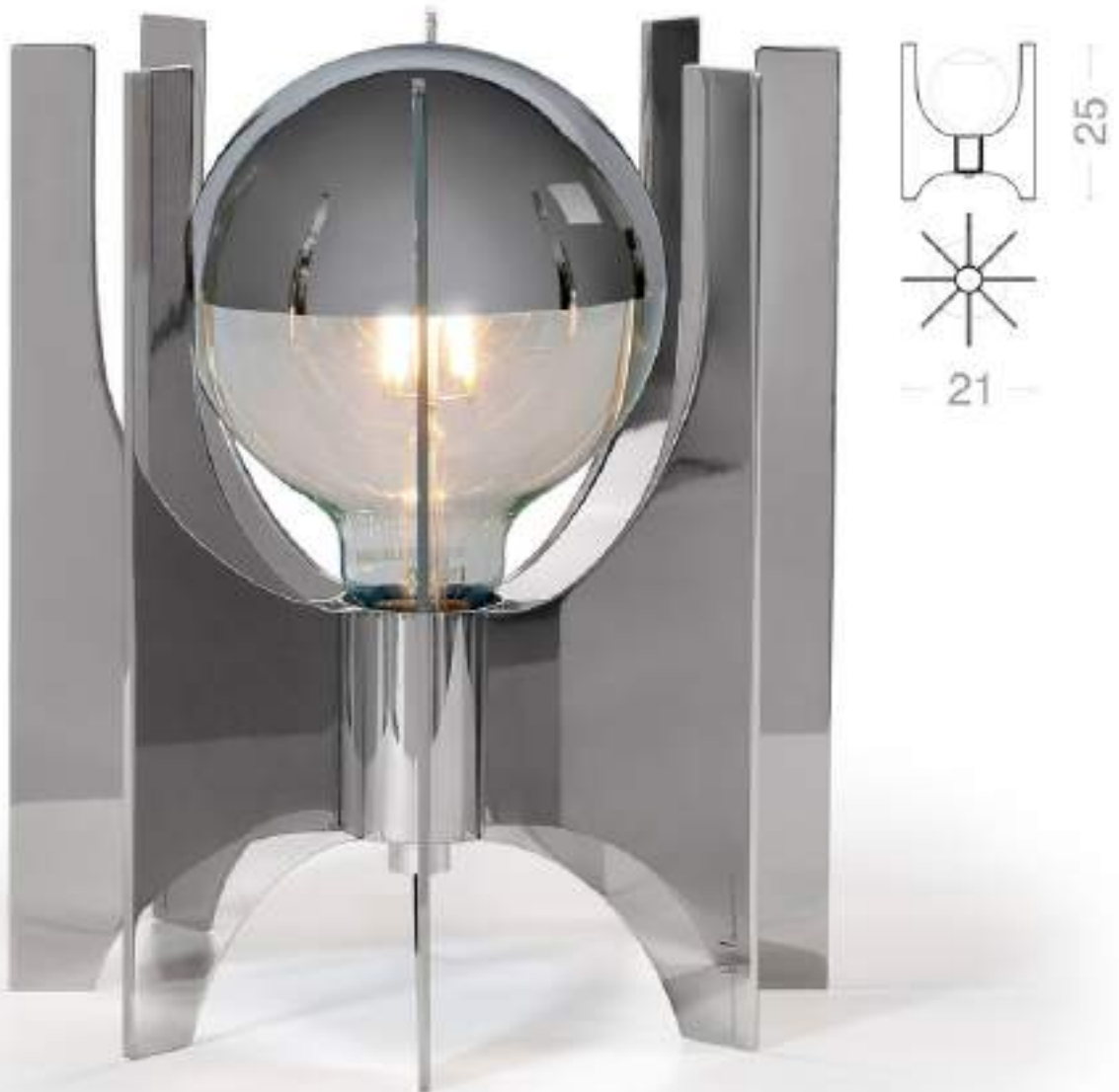





for Union

# Pendente Citrine

Ano 2023

Latão + Cristal de Rocha

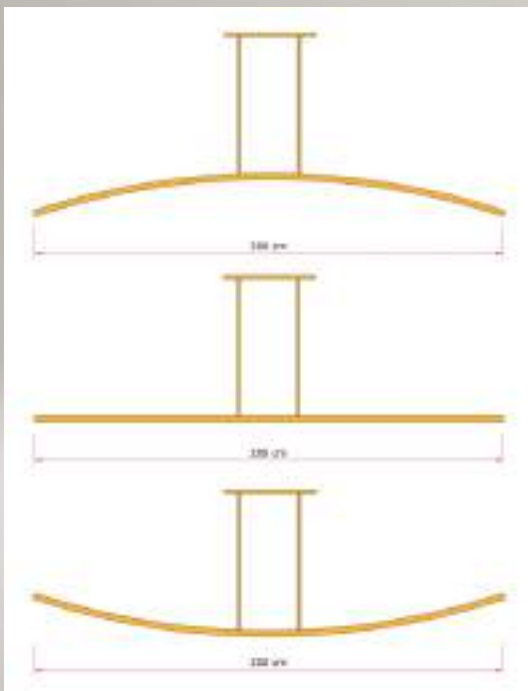

Citrine é um pendente inspirado no mundo da alta joalheria e criado a partir de pequenas, delicadas e únicas pastilhas de cristal de rocha.

A estrutura em latão escovado, arremata o desenho, rigorosamente executado a mão, como uma jóia, de fato, e é sustentado por duas hastes rígidas em 3 alturas diferentes (consulte para outras medidas).

Em parceria com a exclusiva e tradicional fabricante de lustres Arneli, Tiago Curioni desenhou a série de lustres Citrine, explorando ao máximo as características da pedra e a perspicácia e qualidade de construção dos lustres Arneli, que produz artesanalmente cada um dos pendentes Citrine, com cristais selecionados um a um, criando peças únicas e de qualidade premium.







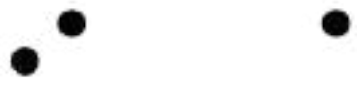

Rugs  
**Tapetes**

# Tapete Fili

Ano 2021  
Econyl esculpido

Inspirado no delicado trabalho de Filigrana, uma arte tradicional portuguesa feita em ouro esculpido delicadamente em fios, criamos o tapete Fili, que pode ser feito em diversos tamanhos e curvas.

Tapete executado sob qualquer medida e reformulação de curvas para melhor adaptação aos ambientes. Diversas cores disponíveis.











# Tapete Karesansui 1

Ano 2021

Econyl esculpido

Inspirado nos jardins japoneses de areia penteada, remete à paz promovida pela contemplação dos jardins secos, feitos para serem apreciados de longe em respeito às linhas rigorosamente desenhadas. Pode ser feito em diferentes medidas, com desenhos remodelados segundo o projeto. Diversas cores disponíveis.





# Tapete Slide

Ano 2023

## Econyl esculpido

Uma provocação, um questionamento. Afinal, não estamos todos sempre conectados, quase impossibilitados de "slide to turn off"?

Talvez a forma mais icônica do design Neotênico seja o Oblongo. As proporções maximizadas e livres de qualquer aresta propõe um objeto de maciez e conforto.

Pela curiosidade de um tapete em uma forma tão pura e que comporta apenas duas cores, esta proposta se conecta ao usuário imediatamente através de sua forte identidade visual.









# Tapete Tranças

Ano 2023

## Econyl esculpido

Da palha do capim dourado, da arte de trançagem do artesão, nasce o tapete Tranças, com linhas que se cruzam sem se sobrepor, como se passassem ora por cima, ora por baixo.

Com uma altura de pelo o mais alta possível, as linhas criam vincos profundos, capazes até de gerar certa sobra nas bordas.

Diversas cores disponíveis.









# Tapete Smoke

Ano 2024

**Econyl esculpido**

Dos elementos comuns à todas as religiões, a vela está ali, prevalece até o fim, e no fim, a fumaça, como um fio denso e bem delineado, serpenteia em formas fluidas e dançantes.

Diversas cores disponíveis.









# Tapete Karesansui 2

Ano 2021

Econyl esculpido

As linhas são inspiradas no vento que aparece de formas irregulares, em sentidos alternados e forças diversas. Pode ser feito em diferentes medidas, com desenhos remodelados segundo o projeto.

Diversas cores disponíveis.

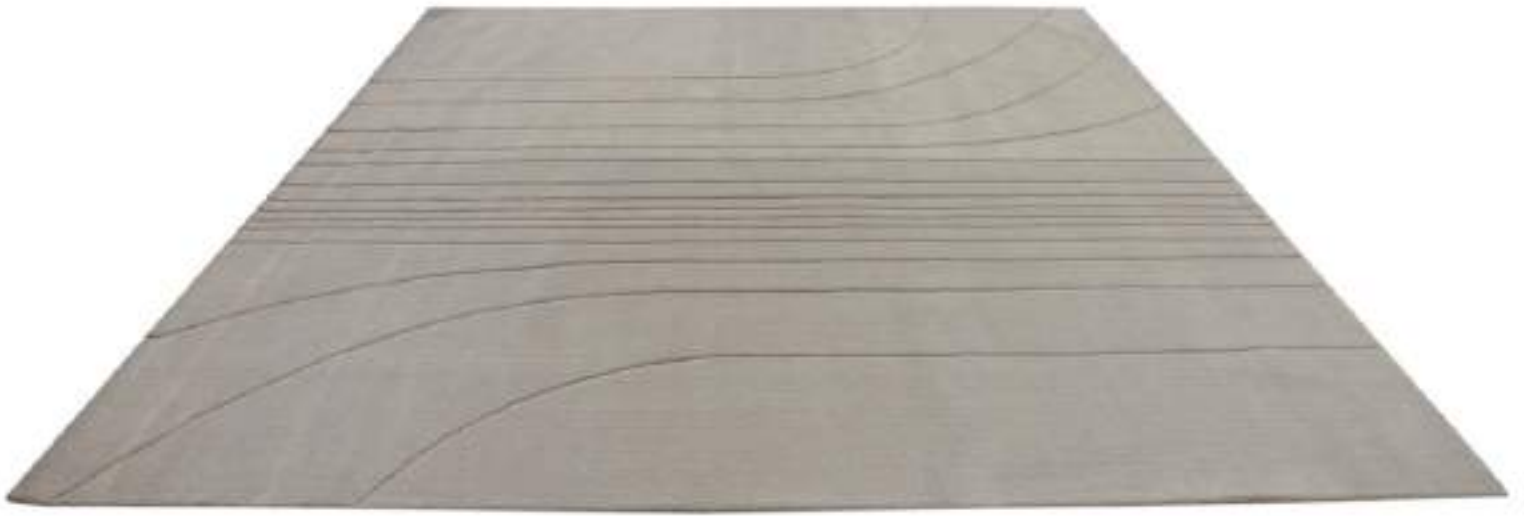



Outdoor

**Área externa**

# Poltrona de balanço Noemia

Ano 2016  
Alumínio e PVC

Noemia é uma poltrona de balanço desenvolvida para área interna e externa em estrutura em alumínio com pintura eletrostática e o conhecido espaguete, material tradicional brasileiro. Tanto a estrutura, quanto o espaguete podem ser em diversas cores dando total condição de personalização da peça e a tapeçaria em tiras de borracha, permitem ventilação e conforto do corpo do usuário. Esta é uma peça que demonstra o encontro da tradição com o desenho contemporâneo









# Balanços OCA

Ano 2020

Alumínio + fibra sintética + corda

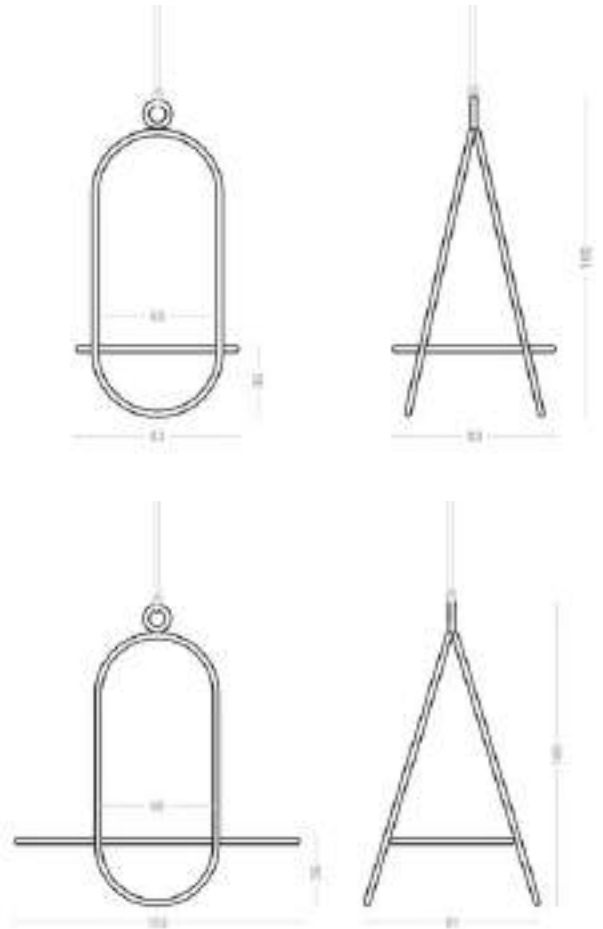

O balanço OCA, inspirado nas redes onde os índios nativos brasileiros dormem, sugere o ato de se deitar, justamente reforçado pelo pequeno travesseiro que acompanha o produto. Além disso, até 3 pessoas podem se sentar no balanço.

Composto por 3 elos oblongos idênticos, a peça tem traços puristas e de construção racional, um dos pressupostos deste projeto. " - Queríamos que a expressão máxima deste produto viesse da sua simplicidade formal, aliada a uma simbologia forte da forma de morar dos índios, quase como uma rede de dormir contemporânea e urbana", explica o designer.

Feito em alumínio e fibra sintética, o balanço OCA pode ser instalado tanto em áreas internas como externa, com opção de cores tanto na estrutura, quanto na fibra trançada.









***OCA, do Tupi Guarani:  
Casa***



# Jumbo

Ano 2023

Alumínio + madeira + corda + tecido

Jumbo, diz-se de proporções maximizadas, generosas, arredondadas, amigáveis, convidativas. A nova coleção de produtos desenhada por Tiago Curioni para a Mestre Artesão, e que é apresentada em Milão pela poltrona, utiliza uma combinação de materiais nobres, que trazem leveza e sofisticação em produtos pensados para o dia a dia, no convívio da família, seja na cidade, no campo, ou na praia.







# Tróia

Ano 2020

Alumínio + madeira

Tróia é uma região inóspita do litoral de Portugal. Uma ponta de areia exposta a mar aberto e a toda sorte de catástrofes naturais. Árida, rústica, casca grossa. Essa inspiração cáustica definiu as linhas finas e delgadas, como um contraponto a toda essa robustez, culminando em uma linha completa de produtos 100% outdoor, focada no uso extremo e para exposição total às intempéries.

Cada produto da linha Tróia foi pensado para entregar ao máximo sua função, tendo a ergonomia e robustez como principais características. Rico em cores, as possibilidades estão abertas para seu projeto, seja no campo, na praia ou em uma varanda.









Da vastidão dos oceanos e da severidade das intempéries, a coleção Atlântico surge com diversos produtos que seguem os conceitos da racionalidade construtiva, simplificação da forma e total atenção aos detalhes.

“Queríamos um produto com perfil esbelto, e ao mesmo tempo, que entregasse robustez e flexibilidade de uso, seja para uso interno, quanto externo” segundo Tiago Curioni, designer da coleção.

Com uma linha completa, a coleção conta com total capacidade de personalização, desde escolha da pintura da estrutura à escolha das cordas navais. A riqueza de cores disponíveis, bem como a variedade de produtos, torna o especificador um co-autor da peça, adaptando-se a qualquer projeto, seja residencial ou corporativo.

# Atlântico

Ano 2021

Alumínio + Corda













# Saara

Ano 2024

Alumínio + Tecido

Inspirada na grandiosidade e no calor envolvente do deserto, a coleção Saara traduz em suas formas o equilíbrio perfeito entre conforto e design contemporâneo. As peças apresentam estruturas de linhas curvas e acolhedoras, proporcionando uma experiência de conforto excepcional, sendo este o ponto forte da coleção.

As almofadas são generosas e elaboradas em uma única peça contínua, costurada e tensionada à estrutura por três ferrolhos discretos. Esse detalhe modela delicadamente a espuma, criando um visual rechonchudo que parece abraçar o corpo ao sentar, oferecendo uma sensação de aconchego única. O design arredondado e suave das almofadas remete ao movimento das dunas, enquanto a firmeza e resistência da estrutura garantem a durabilidade necessária para espaços ao ar livre.





**curioni**